







UWAGA	NOTE	ACHTUNG
Kostka zaciskowa nie jest dostarczana. Instalacja musi być wykonana przez osobę wykwalifikowaną zgodnie z instrukcją montażu. W przypadku wątpliwości na temat instalacji lub użytkowania produktu, należy skonsultować się z producentem. Wszelka ingerencja w budowę oprawy grozi utratą gwarancji.	Terminal block not supplied. Installation must be performed by a qualified person in accordance with the installation instructions. If you have any doubts about the installation or use of the product, please consult the manufacturer. Any interference in the construction of the luminaire may void the warranty.	Klemmenblock nicht im Lieferumfang enthalten. Die Installation muss von einer qualifizierten Person gemäß der Installationsanleitung durchgeführt werden. Wenn Sie Zweifel an der Installation oder Verwendung des Produkts haben, wenden Sie sich bitte an den Hersteller. Jeder Eingriff in die Konstruktion der Leuchte kann zum Erlöschen der Garantie führen.
Wymień oprawę po wystąpieniu awarii. Próba samodzielnej naprawy powoduje utratę gwarancji.	Replace the luminaire after a failure. Self-repair shall void the warranty.	Bitte ersetzen Sie die Leuchte nach einer Fehlfunktion. Wenn Sie versuchen, die Leuchte selbst zu reparieren, erlischt die Garantie.
Ten produkt zawiera źródło światła o klasie efektywności energetycznej C.	This product contains a light source with energy efficiency class C.	Dieses Produkt enthält eine Lichtquelle mit Energieeffizienzklasse C.
Przechowywać oprawę w chłodnym, suchym i czystym otoczeniu. Nie wkładaj do wody ani ognia.	Keep the luminaire in a cool, dry and clean environment. Keep away from water and fire.	Lagern Sie die Leuchte in einer kühlen, trockenen und sauberen Umgebung. Nicht in Wasser oder Feuer legen.
Przed przystąpieniem do montażu, bezwzględnie odłączyć zasilanie w obwodzie. Włączyć zasilanie po podłączeniu i zabezpieczeniu wszystkich opraw w obwodzie	Make sure you disconnect the power supply before installation. Turn on the power after connecting and securing all luminaires in the circuit.	Trennen Sie vor der Montage unbedingt die Stromversorgung im Stromkreis ab. Schalten Sie die Stromversorgung nach dem Anschluss und Sicherung aller Leuchten im Stromkreis ein.
Źródło światła zastosowane w tej oprawie oświetleniowej powinno być wymieniane wyłącznie przez producenta lub jego przedstawiciela serwisowego, lub podobnie wykwalifikowaną osobę.	The light source used in this luminaire should only be replaced by the manufacturer or their service representative, or a similarly qualified person.	Die in dieser Leuchte verwendete Lichtquelle sollte nur vom Hersteller oder seinem Servicemitarbeiter oder einer ähnlich qualifizierten Person ausgetauscht werden.
Chroń oczy, w tym celu unikaj spoglądania w punkt świetlny przez długi okres czasu.	Protect your eyes, avoid looking at the light for a long period of time.	Schützen Sie Ihre Augen, vermeiden Sie lange Zeit auf den Lichtpunkt zu schauen.
Zanieczyszczenia osiadające na oprawie w wyniku normalnego użytkowania oprawy, należy zmywać wilgotną szmatką, nie stosować agresywnych środków lub metod czyszczących.	Dirtiness that settle down on the luminaire due to normal operation shall be cleaned with a damp cloth. Do not use invasive cleaners or cleaning methods.	Verschmutzungen, die sich auf die Leuchte im Gebrauch absetzen, können mit einfeuchten Tuch entfernt werden. Verwenden Sie keine invasiven Reinigungsmittel oder Reinigungsmethoden.
ZASTOSOWANIA	APPLICATION	ANWENDUNG
<ul style="list-style-type: none"> ▪ Obiekty sportowe 	<ul style="list-style-type: none"> ▪ Sport facilities 	<ul style="list-style-type: none"> ▪ Sportanlagen
      		
Ledolux Poland Sp. z o.o. Ul. Innowacyjna 1 36-060 Głogów Małopolski POLSKA		E-mail: info@ledolux.pl Tel: +48 696 966 622 <small>Data: 08.12.2023</small> <small>Zastrzegamy sobie prawo zmian konstrukcyjnych w oprawach oświetleniowych. We reserve the right to make design changes to luminaires. Wir behalten und das Recht vor, Konstruktionsänderungen an Leuchten durchzuführen.</small>



ARENA LED

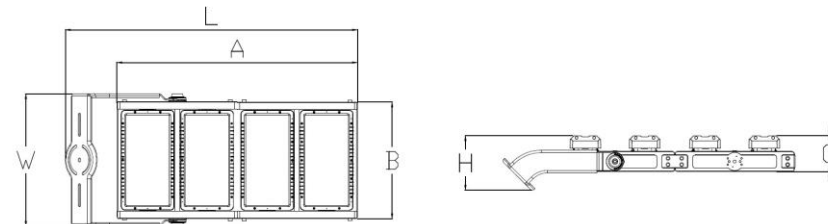

	A	B	C	L	W	H	Waga
600W	477mm	463mm	143mm	683mm	526mm	216mm	21.6kg
900W	715mm	463mm	143mm	920mm	526mm	216mm	31.5kg
1200W	953mm	463mm	143mm	1157mm	526mm	216mm	37.3kg

PL: Instrukcja obsługi

EN: Instruction manual

DE: Bedienungsanleitung

NAPIĘCIE ZASILANIA	NOMINAL VOLTAGE	STROMVERSORGUNG
220 - 240V ~		
CZĘSTOTLIWOŚĆ	FREQUENCY	FREQUENZ
50 / 60Hz		
TEMPERATURA BARWOWA	COLOUR TEMPERATURE	LICHTFARBE
4000K / 5700K		
SKUTECZNOŚĆ ŚWIETLNA	LUMINOUS EFFICACY	LICHTAUSBEUTE
155lm/W		
ROZSYŁ ŚWIATŁA	BEAM ANGLE	LICHTVERTEILUNG
30° / 45° / 60° / 90°		
TEMPERATURA PRACY	OPERATING TEMPERATURE	BETRIEBSTEMPERATUR
-40°C ÷ +65°C		
WYSOKOŚĆ MONTAŻU	MOUNTING HEIGHT	EINBAUHÖHE
8 - 30m		

Przed przystąpieniem do montażu, bezwzględnie odłączyć zasilanie w obwodzie.

Make sure you disconnect the power supply before installation.

Trennen Sie immer die Stromversorgung vom Stromkreis, bevor Sie mit der Montage beginnen.

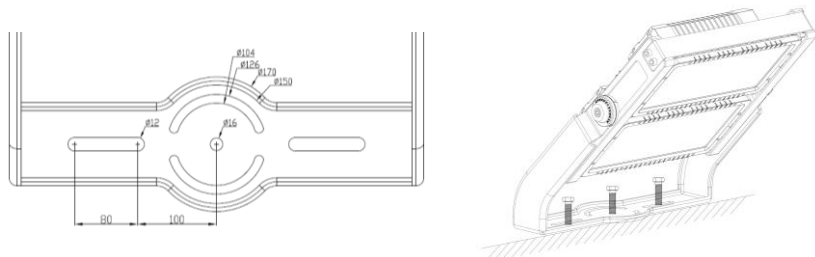
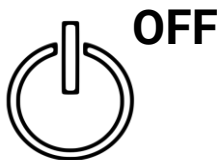

Przygotuj powierzchnię montażową, nawierć otwory. Zamontuj oprawę za pomocą śrub montażowych.

Prepare the mounting surface, drill holes. Mount the luminaire with the mounting screws.

Bereiten Sie die Montagefläche, Bohrungen. Montieren Sie die Leuchte mit den Befestigungsschrauben.

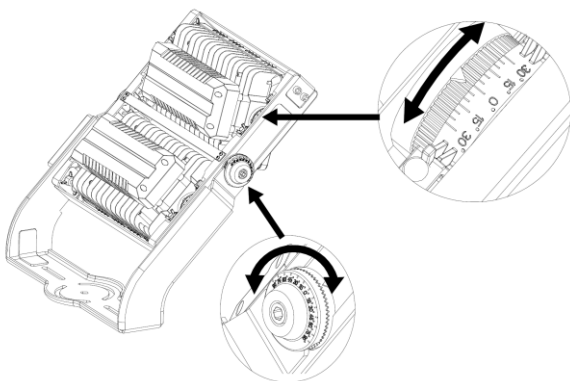

Ustaw odpowiedni kąt odchylenia na oprawie oraz pojedynczych modułach LED. Zablokuj pozycję oprawy dokręcając śrubę na uchwycie montażowym, kluczem imbusowym (14mm, 15Nm).

Set the correct mounting angle for luminaire and single LED modules. Lock the position of the luminaire with the screw on mounting bracket, by using hex key (14mm, 15Nm).

Stellen Sie den richtigen Montagewinkel für Leuchte und einzelne LED-Module ein. Arretieren Sie die Position der Leuchte mit der Schraube am Befestigungsbügel, indem Sie einen Sechskantschlüssel (14mm, 15Nm) verwenden.

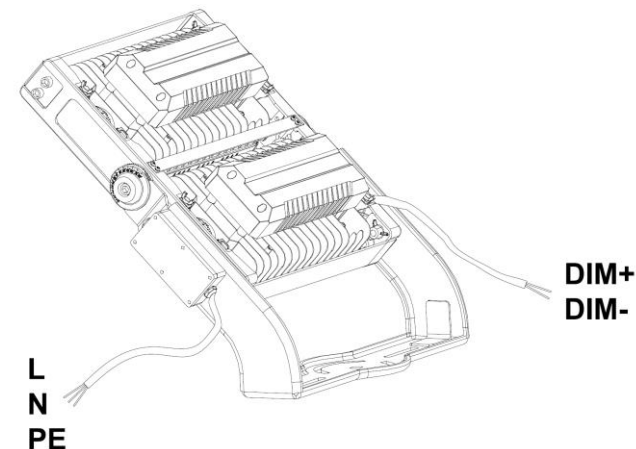

Podłącz oprawę do zasilania, zgodnie z oznaczeniami przewodów. Zachowaj wodoszczelność połączenia, stosuj mufy o stopniu szczelności min. IP66.

Connect the luminaire according to the wire markings. Keep the connection watertight, use couplings with ingress protection rating min. IP66.

Schließen Sie die Leuchte gemäß den Kabelmarkierungen an. Verbindung wasserdicht halten, Kupplungen mit Schutzart min. IP66.

Podłączenie przewodów zasilających | Connecting the power cable | Stromkabel anschließen

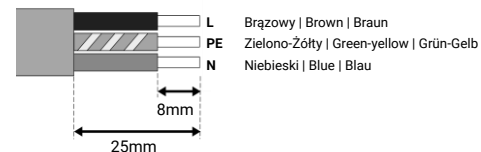

BRAK W ZESTAWIE | NOT INCLUDED | NICHT ENHALTEN

Stosować złącze kablowe IP68
Ilość zacisków: 3
Napięcie znamionowe: max. 250V
Przyłączalność: 0.75-2.50mm²



Podłączenie przewodów sterujących | Connecting the dimming cable | Dimmkabel anschließen 1-10V / DALI

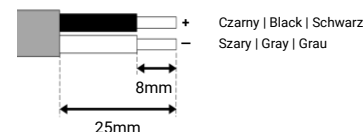

Gdy nie ma sterowania oświetleniem, zabezpiecz kable sterujące - rozdziel i zaizoluj każdy.

When no dimming, secure dimming cables - separate and isolate each one.

Wenn nicht gedimmt wird, sichern Sie die Dimmkabel - trennen und isolieren Sie jedes einzelne.